



Руководство пользователя кассового программного обеспечения POS-FIT-ФР

Содержание

ВВЕДЕНИЕ	4
Условные обозначения	6
Работа с ПТК.	7
Включение ПТК.	7
Начало работы.	7
Выключение ПТК.....	7
Советы по эксплуатации.	7
Описание экрана оператора	9
Последовательность действий оператора в начале работы ПТК.	9
Описание окна оператора ПТК.....	11
Информационная зона.	11
Содержание текущего чека.	12
Строка ввода/редактирования данных текущего чека.	12
Строка состояния.	12
Рабочие процедуры.	13
Открытие/закрытие кассира.....	13
Клавиши, используемые при выполнении операций:	13
Открытие кассира.....	13
Закрытие кассира.	13
Операции в режиме вне продаж.	14
Клавиши, используемые при выполнении операций:	14
Внесение наличных денежных средств.	14
Изъятие наличных денежных средств.	14
Операции в режиме продаж.	14
Клавиши, используемые при проведении операций	14
Выбор и регистрация товара по его коду	15
Регистрация продажи товара с фиксированной ценой.....	16
Регистрация продажи товара со свободной ценой по группам/отделам.	17
Операции редактирования.	18
Клавиши выполнения операций	18
Процентная скидка на товар.	19
Абсолютная скидка на товар.....	19
Процентная скидка на итог. Скидка пересчитывается на все товары в чеке.....	19
Процентная наценка на итог. Наценка на итог пересчитывается на все товары в чеке.....	20
Аннуляция товара (товарной строки) внутри чека.	20
Аннуляция последней строки в чеке.....	21
Отказ от чека.	21
Возврат.	21
Операции в режиме платежей.....	22
Клавиши выполнения операций	22
Прямой платеж.	23
Оплата с выдачей сдачи.	24
Оплата по кредитной карте.	24
Смешанная оплата.	25
Дополнительные операции	25
Клавиши выполнения операций	25
Информация о товаре.	26
Открытие денежного ящика.....	26
Продавец	26

Клиент	26
Повтор чека.....	27
Работа ККТ в режиме вне продаж.....	28
Управление базой.....	28
Работа со справочником “Группы товаров”.....	28
Работа со справочником “Товары”.....	30
Работа со справочником “Кассиры”.....	32
Работа со справочником “Продавцы”.....	34
Работа со справочником “Валюты”.....	34
Работа со справочником “Отделы”.....	36
Работа со справочником “Клиенты”.....	38
Операции внесения и инкассации.....	40
Сервисное меню.....	41
Кассовые отчеты.....	42
Порядок выполнения работ при получении кассовых отчетов.....	43

ВВЕДЕНИЕ

В данной инструкции представлен порядок работы оператора при осуществлении денежных расчетов с населением при выполнении торговых операций с ИСПОЛЬЗОВАНИЕМ программного обеспечения POS-FIT-ФР (далее ПО) в составе программно-технического комплекса (далее ПТК). Дано описание кассовых операций в режимах вне продаж, регистрации продаж, оплате и снятии отчетов.

Основные кассовые функции POS-системы POS-FIT-ФР, отвечающие требованиям законодательства о применении ККТ

- Доступ к 999 товарным группам с помощью кода и клавиши подтверждения;
- вызов цены по кодам товаров;
- прием до 40 различных видов оплаты, включая оплату наличными;
- осуществление необходимых изменений или отмены каких-либо операций;
- возврат денег за покупку;
- скидка в процентах с отдельного товара или с величины подитога;
- работа по схемам автоматических скидок;
- работа с дисконтным клиентом;
- применение уровней цен (до 6 уровней);
- работа с горячими клавишами товаров на кассе;
- ведение товарооборота в количественном или суммовом выражении по кассирам, продавцам, официантам, группам или отделам за день, почасовой;
- учет денежных сумм;
- дифференцированный учет данных о товарах;
- подсчет промежуточных итогов;
- подсчет суммы сдачи;
- подсчет общих итогов;
- снятие показаний денежных и операционных регистров с автоматическим выводом на печать;
- гашение денежных регистров с автоматическим выводом на печать;
- гашение операционных регистров с автоматическим выводом на печать;
- продажа за наличные;
- выплаты из кассы, не связанные с покупкой;
- внесение в кассу;
- аннулирование чека;
- повторение в чеке строки товара;
- расчет процентной скидки/надбавки как с цены товара, так и с подитога;
- абсолютная скидка;
- умножение цены на количество единиц товара;
- исправление ошибки кассира до вывода информации на печать;
- продажа по локальному или штриховому коду товара с вызовом цены;
- продажа по группам (по цене) или по коду товара со свободной ценой;
- коррекция последней строки;
- аннуляция товара внутри чека до оплаты;
- инкассация;
- выделение (начисление) налогов по установленным налоговым ставкам;
- работа с платежными картами;
- учет цены тары и упаковки;
- печать фактуры и банковского чека
- печать дубликата чека;
- получение информации по товару без продажи;

- изменение курсов иностранной валюты по каналу связи;
- автоматический пересчет расценок в иностранной валюте в рубли (не менее 10 валют);
- прием к оплате дополнительно до 40 различных видов валют;
- осуществление мультивалютной и смешанной оплаты;
- осуществление мультивалютной сдачи и пр.

Условные обозначения

В настоящей инструкции используются следующие условные обозначения:

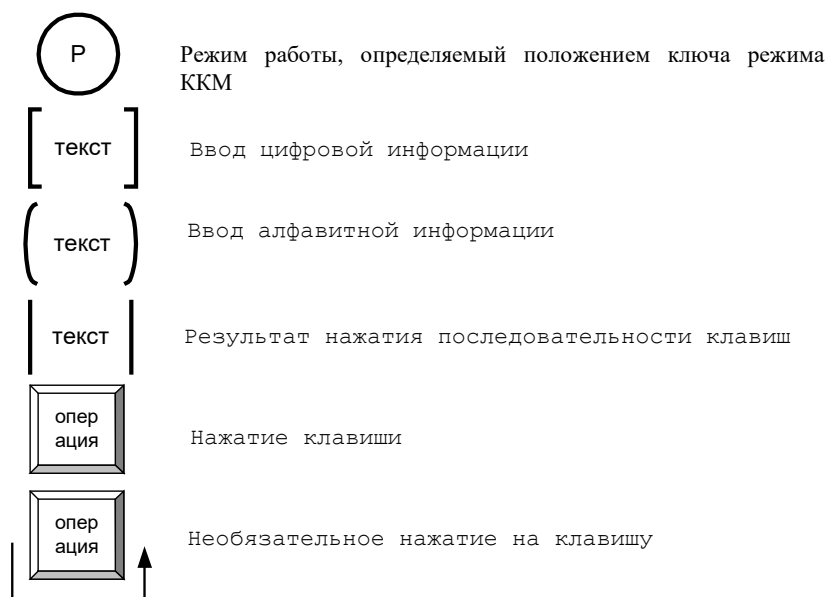

Ключевая последовательность выполняется слева направо, если не указано стрелками иное направление.

Работа с ПТК.

Включение ПТК.

- ✓ Если ПТК подключен через источник бесперебойного питания, то надо перевести источник бесперебойного питания в режим подачи напряжения на ПТК.
- ✓ Если ПТК подключен через стабилизатор напряжения, надо включить этот стабилизатор.
- ✓ Включите все внешние устройства, с которыми Вы хотите работать, если они включаются отдельно.
- ✓ Включите клавишей на передней панели системный блок ПТК, ККТ, сканер, весы, банковский терминал и другие периферийные устройства ПТК, если необходимо.
- ✓ На экране дисплея оператора (или дополнительного монитора) начнут появляться сообщения программ проверки оборудования и операционной системы, после чего ККТ входит в рабочий режим, на экране появляется главное меню кассы

Начало работы.

Перед началом работы необходимо проверить в печатающем устройстве наличие чековой ленты и, при необходимости, заменить рулон.

ККТ в течение смены может работать с несколькими кассирами. Кассиры, кроме кода, могут иметь личные пароли. На ККТ может работать только один зарегистрированный кассир. Для смены кассира необходимо завершить сессию работы прежнего кассира, выйдя из режима работы по правилам, описанным ниже. При завершении работы одного кассира к работе может приступить любой другой зарегистрированный кассир.

Выключение ПТК.

Выключение ПТК производится из главного меню оператора ККТ. При необходимости обесточить ПТК, выполняются действия по выключению устройств, описанные в разделе «Последовательность действий оператора в начале работы ПТК».

Советы по эксплуатации.

Приведем рекомендации о том, как обеспечить безопасное и рациональное использование ПТК.

- ✓ Все кабели, соединяющие ПТК с другими устройствами, следует вставлять и вынимать только при выключенном электропитании.
- ✓ В помещении, где стоят ПТК, не должно быть пыльно, желательно там не курить - пыль и табачный дым могут привести к преждевременному выходу из строя ПТК.
- ✓ Если Вы перевозили ПТК или подключаемое к ПТК устройство в холодное время года, не включайте их после перевозки в течение нескольких часов, чтобы они успели прогреться до комнатной температуры, а сконденсировавшаяся на них влага могла испариться.
- ✓ Установите дисплей оператора так, чтобы на него удобно было смотреть.
- ✓ Выключайте оборудование при его перемещении или опасных ситуациях.
- ✓ Не прикасайтесь к оборудованию мокрыми руками, это может привести к электрошоку.
- ✓ Нельзя располагать рядом с кассовым оборудованием нагревательные приборы (обогреватели, электрочайники и т.д.).
- ✓ Необходимо обеспечить хорошую вентиляцию помещения. Необходимо избегать

прямых солнечных лучей, падающих на оборудование.

Описание экрана оператора

Последовательность действий оператора в начале работы ПТК.

- Включите ПТК.
- После появления на дисплее оператора главного меню ключ режимов работы находится в положении “OFF”.



Внимание! Пока на экране не появится главное меню, открывать крышку ККТ и производить любые манипуляции (замена ленты, выправление замятой ленты и т.д.) не разрешается.

- Путем поворота ключа выбора режимов работы ПТК установите требуемый режим работы. Для выбора режима регистрации продаж необходимо в главном меню ПТК установить ключ выбора режимов работы в положение “REG”.

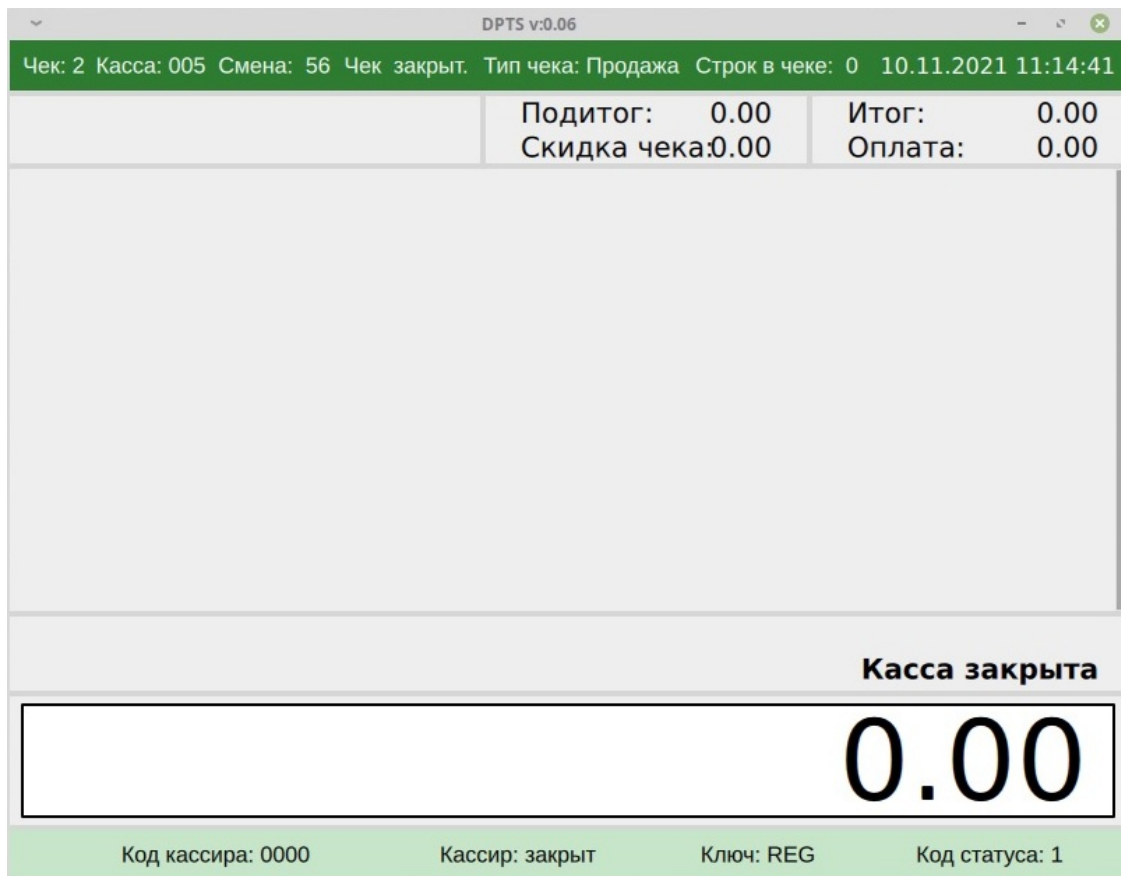

Кассовая программа перейдет в режим работы регистрации продаж, а на мониторе будет отображено “Окно оператора”

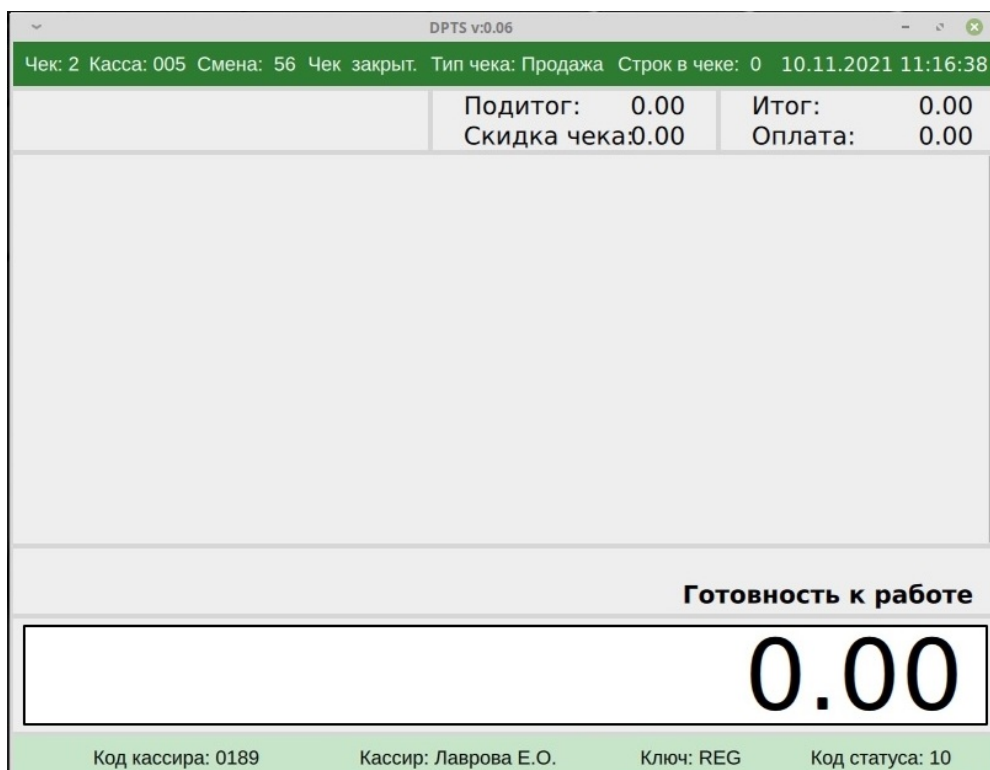

Описание окна оператора ПТК.

Окно оператора условно можно разбить на 4 зоны

Чек: 4 Касса: 005 Смена: 56 Чек открыт. Тип чека: Продажа Строк в чеке: 2 10.11.2021 12:03:41					
Клиент : 000000000001		Подитог: 157.00		Итог: 141.30	
Хороший клиент 1 10.00%		Скидка чека: 15.70		Оплата: 0.00	
1	ПРИПРАВА ФРАНЦУЗСКАЯ МЕЛЬНИЦА 55Г код: 5900084234009 1 шт. x 100.80р.			100.80	
2	ЛИПТОН 25П код: 4605922006695 1 шт. x 40.50р.			40.50	
				141.30	
Код кассира: 0189		Кассир: Лаврова Е.О.		Ключ: REG Код статуса: 100	

I – информационная зона

II – содержание текущего чека

III – строка ввода /редактирования данных

IV – строка текущего состояния и подсказки

Положения ключа управления режимами работы ПТК:

- OFF-выключено,
- REG-режим оператора-кассира,
- MGR-режим менеджера.

Информационная зона.

Информационная зона окна оператора включает в себя 3 вида информации:

Клиент :	000000000001	Подитог:	157.00	Итог:	141.30
Хороший клиент 1	10.00%	Скидка чека:	15.70	Оплата:	0.00

Информация о клиенте:
код, идентификатор,
величина скидки

Величина подитога по чеку и
скидки/наценки на подитоговую
сумму чека

Итоговая сумма по чеку с учетом
всех скидок и наценок, сумма
оплаты от покупателя

Содержание текущего чека.

Зона содержания текущего чека содержит в себе область экрана, отражающую товарную часть чека:

1	ПРИПРАВА ФРАНЦУЗСКАЯ МЕЛЬНИЦА 55Г код: 5900084234009 2 шт. x 100.80р.	201.60
2	ЛИПТОН 25П код: 4605922006695 1 шт. x 40.50р.	40.50
3	ШПРОТЫГАМ Б.0,16КГ код: 2 1 шт. x 20.88р.	20.88

Строка ввода/редактирования данных текущего чека.

Строка ввода/редактирования данных отображает введенную оператором цифровую информацию позволяет визуально контролировать код товара, количество или суммы денежных средств, вводимые оператором в процессе регистрации продаж товаров:

23.20

Строка состояния.

Строка состояния визуализирует дополнительную информацию о состоянии программы ККТ:

Код кассира: 0189	Кассир: Лаврова Е.О.	Ключ: REG	Код статуса: 100
-------------------	----------------------	-----------	------------------

Рабочие процедуры.

Все рабочие процедуры ПТК делятся на 6 условных групп:

- Операции открытия/закрытия кассира;
- Операции в режиме без продаж;
- Операции в режиме продаж;
- Операции редактирования.
- Операции в режиме платежей;
- Дополнительные операции

Открытие/закрытие кассира.

Клавиши, используемые при выполнении операций:



⇒ Клавиша открытия *кассира* и начала работы в режиме продаж.



⇒ Клавиша закрытия *кассира*.



⇒ Клавиша выхода из режима продаж в главное меню.

Открытие кассира.

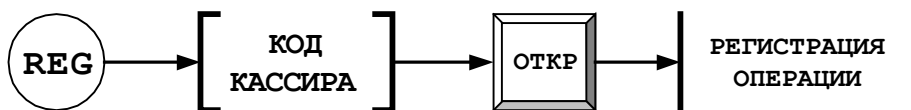

.Внимание! При вводе кода кассира необходимо набрать уникальный код кассира, состоящий из четырех цифровых символов. В случае если включена опция ввода пароля, необходимо набрать последовательность из 8 цифр (пароль из 4-х символов + код кассира из 4-х символов).

Закрытие кассира.

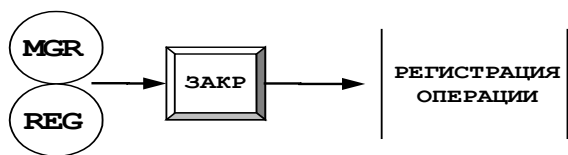

Для полного окончания работы данного кассира и выхода в главное меню следует нажать на клавишу «Выход».

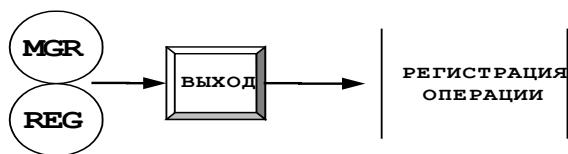

Операции в режиме вне продаж.

Клавиши, используемые при выполнении операций:



⇒ Клавиша открытия денежного ящика.



⇒ Клавиша вызова информационной системы



⇒ Клавиша выполнения операции изъятия наличных денежных средств.



⇒ Клавиша внесения наличных денежных средств.

Внесение наличных денежных средств.

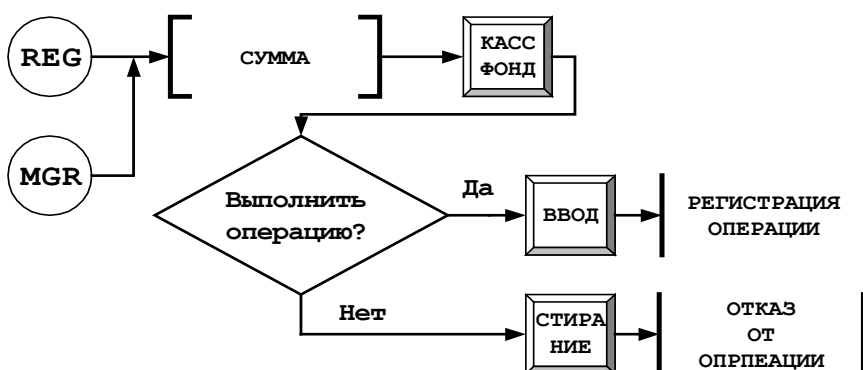

Изъятие наличных денежных средств.

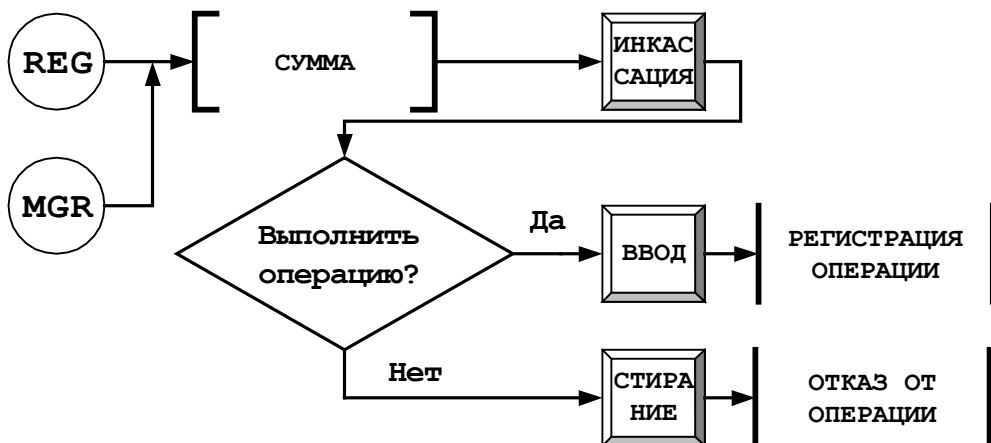

Операции в режиме продаж.

Клавиши, используемые при проведении операций



⇒ Клавиша подтверждения ввода кода товара.



⇒ Клавиша подитога.

ВВОД	⇒ Клавиша подтверждения ввода информации
ЦЕНА	⇒ Клавиша подтверждения ввода цены.
ОТКАЗ ОТ ЧЕКА	⇒ Клавиша отказа от чека.
ПОВТОР ТОВАРА	⇒ Клавиша повторного ввода кода товара.
ОТДЕЛ/ ГРУППА	⇒ Клавиша ввода отдела/группы.
↑	⇒ Клавиша перемещения на одну строку вверх
↓	⇒ Клавиша перемещения на одну строку вниз
→	⇒ Клавиша перемещения на один символ вправо
←	⇒ Клавиша перемещения на один символ влево
СТИРА НИЕ	⇒ Клавиша удаления ошибочного ввода
*	⇒ Клавиша ввода количества или коэффициента умножения

Выбор и регистрация товара по его коду

***Внимание!** Далее условное обозначение “Код товара” в блок-схемах, описывающих выполнение кассовых операций, будет подразумевать использование любого из этих способов.*

[КОД
ТОВАРА]

Порядок выбора товара по его коду:

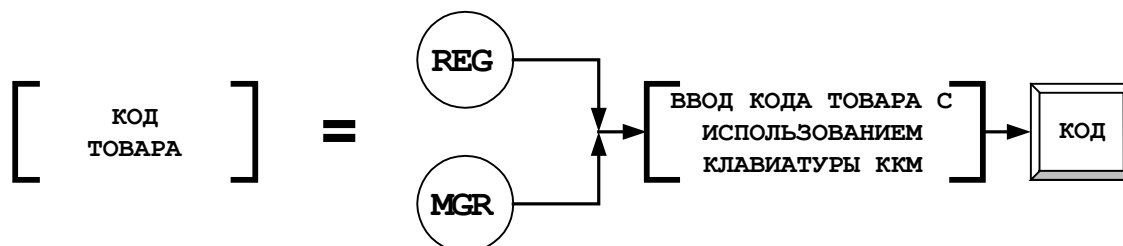

- Используя алфавитно-цифровые клавиши, кассир набирает код товара;
- Подтверждает набранный код товара, нажав клавишу “Код”;
- Программа ККТ выполняет поиск товара по его уникальному коду в справочнике товаров;
- Если товар найден, на экран оператора в зону III (см. **Рис. 5-4**) будет выведена

информационная строка по данному товару, иначе – появится окно с сообщением об ошибке выполнения операции: **“Код товара не найден!”**.

Ввод кода товара с использованием устройства считывания баркода - сканера:

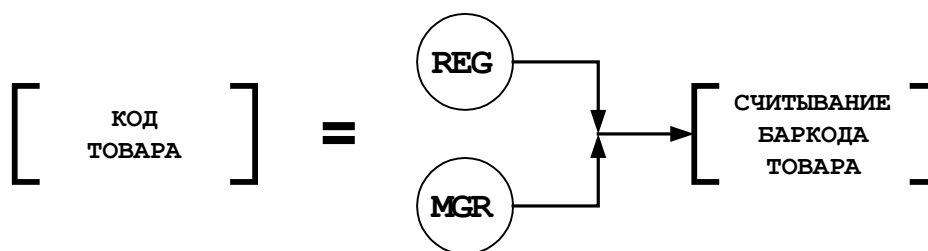

- Используя устройство считывания баркода - сканера, выполните сканирование кода товара;
- ПТК, получив информацию о коде товара от устройства считывания, выполнит поиск товара по данному коду товар в справочнике по товарам;
- Если товар найден, на экран оператора в зону III будет выведена информационная строка по данному товару, иначе – появится окно с сообщением об ошибке выполнения операции: **“Код товара не найден!”**.

Прочитайте штриховой код товара сканером. Если товар имеется в наличии, курсор переместится на найденный код товара. При отсутствии товара на экране появятся сообщения, аналогичные описанным выше.

- Подтвердите найденный товар, нажав на клавишу “Ввод”.

.Внимание! Прекратить операцию выбора товара можно нажатием клавиши ККТ “Стирание” или “Выход”.

Регистрация продажи товара с фиксированной ценой.

Под регистрацией продажи товаров с фиксированной ценой подразумевается набор кассовых операций, при котором выбор или идентификация предназначенного для продажи товара выполняется по его уникальному коду. Цена товара заранее определена и хранится в электронном справочнике ККТ. Ниже представлено несколько способов ввода кода товара.

Простая продажа.

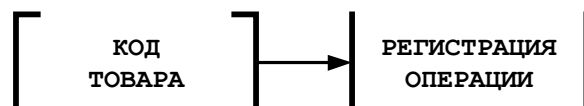

Введите код товара любым описанным выше способом, нажмите на клавишу вида оплаты.

Продажа с повтором товара.

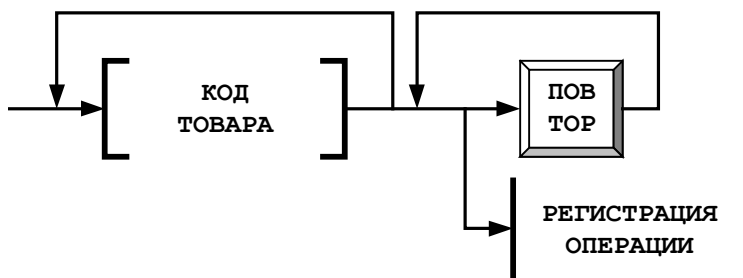

Продажа количества товара.

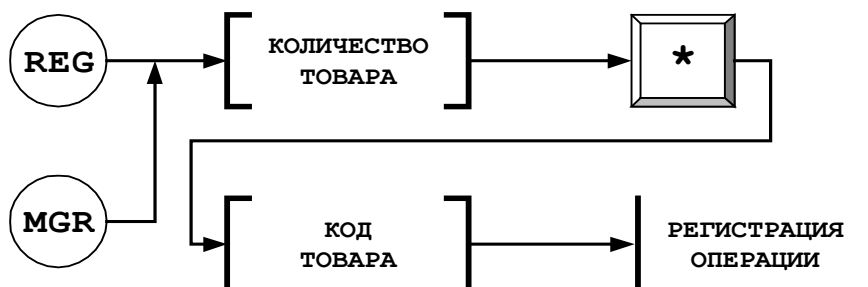

Регистрация продажи товара со свободной ценой по группам/отделам.

Простая продажа.

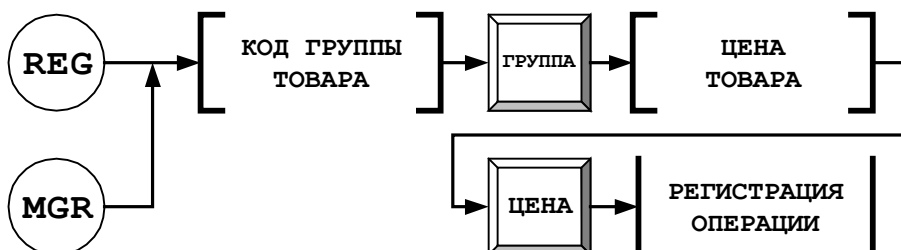

Продажа товара по свободной цене осуществляется через продажу по группе. Суммы продаж будут накапливаться по каждой группе.

Если на кассе определена общая клавиша группы, то перед вводом суммы следует ввести номер группы, нажать на общую клавишу «Отдел/группа», затем ввести нужную сумму и нажать клавишу «Цена».

Если к клавишам привязан номер группы, т.е. определена «Горячая клавиша», то перед нажатием на «Горячую клавишу» номер группы не вводится.

Продажа с повтором товара.

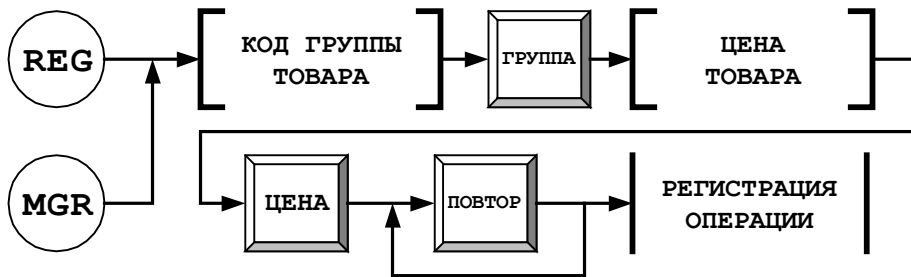

Продажа количества товара по отделу/группе.

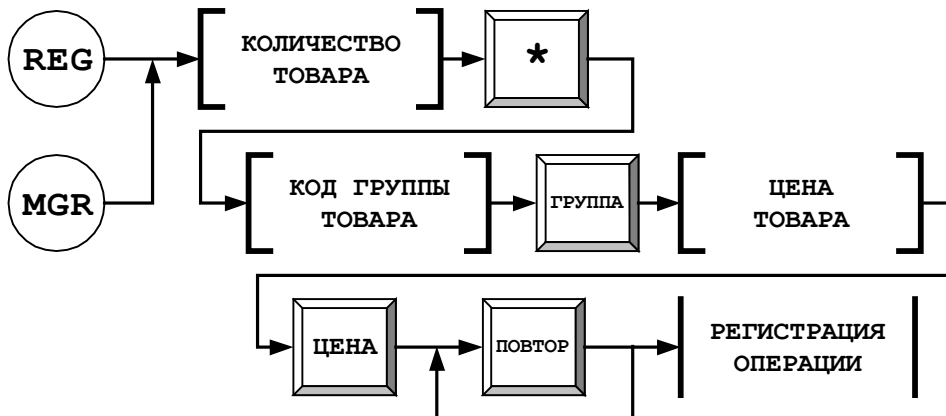

Операции редактирования.

Клавиши выполнения операций



⇒ Клавиша процентной скидки на товар.



⇒ Клавиша процентной скидки на итог.



⇒ Клавиша абсолютной скидки на товар.



⇒ Клавиша процентной наценки на итог.



⇒ Клавиша отказа от чека.



⇒ Клавиша аннуляции товара внутри чека.



⇒ Клавиша аннуляции последней строки.



= Клавиша возврата товара.

Процентная скидка на товар.

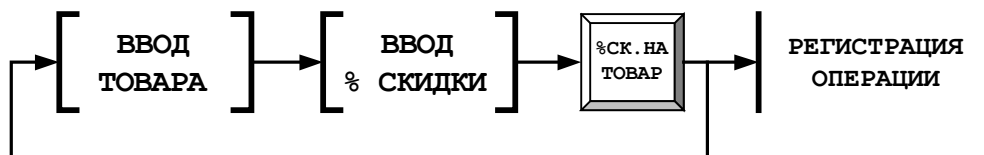

Введите код товара любым описанным выше способом, введите величину процентной скидки, нажмите на соответствующую клавишу. Рассчитается сумма со скидкой по строке.

Если значение скидки, введенной с клавиатуры, превысит ее предельное значение, настроенное при параметризации ККТ, на экране проявится сообщение об ошибке. По умолчанию значение предельной скидки составляет 50%. К клавише данной операции может быть «привязана» постоянная величина (по умолчанию – 5%). В этом случае, если нажать на клавишу «% скидка на товар» без числового ввода, в качестве ее значения будет выбрано значение по умолчанию.

Данная операция может выполняться как по ключу REG, так и по ключу MGR, это зависит от кассовых настроек.

Абсолютная скидка на товар.

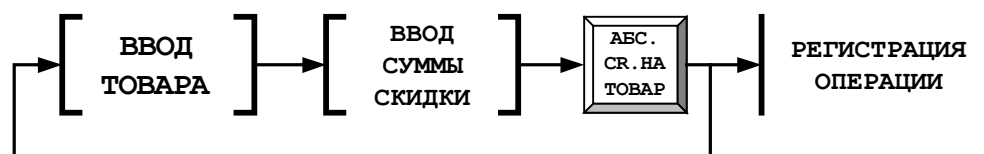

Введите код товара любым описанным выше способом, введите величину абсолютной скидки, нажмите на соответствующую клавишу. Рассчитается сумма со скидкой по строке.

.Внимание! Если в товарной строке присутствует количество товара, то скидка будет вычисляться относительно общей стоимости товара в данной строке.

Если значение скидки, введенной с клавиатуры, превысит ее предельное значение, настроенное при параметризации ККТ, на экране проявится сообщение об ошибке. К клавише данной операции может быть «привязана» постоянная величина. В этом случае, если нажать на клавишу «абс. ск. на товар» без числового ввода, в качестве ее значения будет выбрано значение по умолчанию.

Данная операция может выполняться как по ключу REG, так и по ключу MGR, в зависимости от кассовых настроек.

Процентная скидка на итог. Скидка пересчитывается на все товары в чеке.

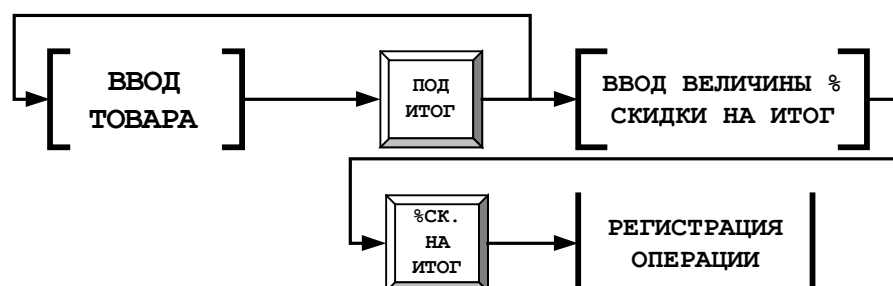

Введите товары любым описанным выше способом, нажмите на клавишу «Подитог». Введите величину скидки и нажмите на клавишу «% ск. на итог». Система рассчитает новый подитог со скидкой.

Чек может быть распечатан с новыми ценами на товар, пересчитанными в зависимости от величины скидки на подитог. Печать информации о рассчитанных ценах в чеке зависит от настроек кассы.

Операция скидки на подитог работает в режимах ключа REG или MGR.

Процентная наценка на итог. Наценка на итог пересчитывается на все товары в чеке.

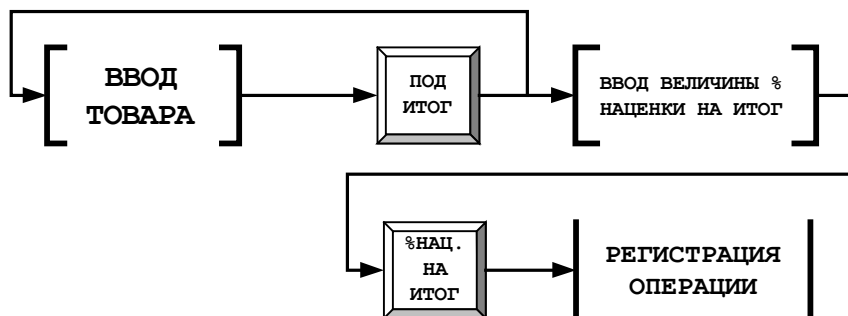

Введите товары любым описанным выше способом, нажмите на клавишу «Подитог». Введите величину наценки и нажмите на клавишу «% нац. на итог». Система рассчитает новый подитог со скидкой.

Чек может быть распечатан с новыми ценами на товар, пересчитанными в зависимости от величины наценки на подитог. Печать информации о рассчитанных ценах в чеке зависит от настроек кассы.

Операция наценки на итог скидки работает в режимах ключа REG или MGR.

Аннуляция товара (товарной строки) внутри чека.

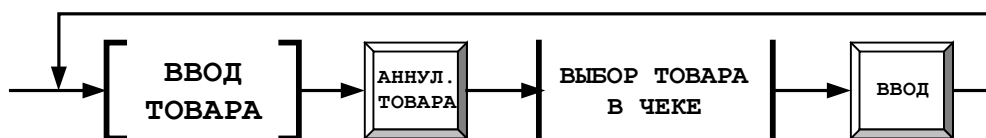

Операция аннуляции товара/товарной строки внутри чека позволяет произвести отмену полной товарной строки с количеством, скидкой и стоимостью по данной строке, зарегистрированной в любой позиции чека. Операцию выполнить невозможно при наличии одной товарной строки в чеке. В этом случае предлагается выполнить операцию «Отказ от чека».

Введите товары любым описанным выше способом. Для аннуляции товара нажмите клавишу «анн. товара». Стрелка курсора перейдет в зону регистрации товаров в чеке. Стрелками «вверх», «вниз» выберите строку, нажмите «Ввод». На чеке пропечатается строка аннуляции. Операция производится после регистрации товаров, а также после нажатия на клавишу «подитог». После операции скидок и наценок на подитог операция не производится.

Операция может производиться по ключу REG или по ключу MGR.

Аннуляция последней строки в чеке.

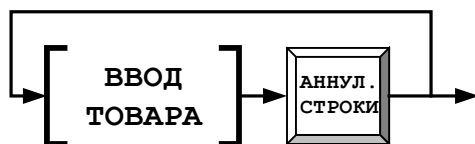

Данная операция аннулирует всю последнюю комбинацию, записанную в последней строке, включая количество и скидку на товар. Как и аннуляцию товара, аннуляцию строки невозможно выполнить при наличии единственной строки в чеке – в таком случае стоит применить отказ от чека.

Операция выполняется путем нажатия на клавишу «анн. строки».

Операция может производиться по ключу REG или по ключу MGR.

Отказ от чека.



Операция «Отказ от чека» производится в случаях:

- невозможности произвести аннуляцию товара или аннуляцию строки при наличии единственной товарной строки в чеке;
- при необходимости отказаться от покупки до оплаты;
- при необходимости отказаться от покупки при производстве смешанной оплаты – отказ можно произвести до того, как будет введена последняя часть оплаты, которая приравняет сумму оплаты к итогу по чеку.

Возврат.



Операция возврата позволяет произвести возврат денег из денежного ящика при возврате товара от покупателя.

Регистрация возврата товара не уменьшает сумму продаж, записанную в фискальный накопитель, поэтому чек возврата является подотчетным и прикладывается к сменному отчету с кассы, передаваемому в бухгалтерию.

Операция возврата, как правило, производится в положении ключа MGR.

Поверните ключ в положение MGR, нажмите на клавишу «Возврат». Введите код товара для возврата. Если цена возвращаемого товара совпадает с ценой на экране, то нажмите клавишу «Цена», если нет, то введите цену возврата и также нажмите на клавишу «Цена».

Если товар был продан со скидкой, то введите скидку на товар.

Операция возврата по товарам, проданным со скидкой на подитог, производится по шагам:

- введите каждый товар по правилам возврата товара;
- нажмите «подитог»;
- введите скидку на подитог;
- завершите операцию нажатием на клавишу вида оплаты.

В онлайн кассах есть 4 типа кассового чека:

Приход – торговая операция, при которой товар перемещается от кассира к клиенту, а деньги – в обратном направлении: от клиента к кассиру.

Возврат прихода – торговая операция, при которой товар возвращается от клиента к кассиру, а деньги – в обратном направлении: от кассира к клиенту.

Расход – торговая операция, при которой товар перемещается от клиента к кассиру, а деньги – в обратном направлении: от кассира к клиенту.

Возврат расхода – торговая операция, при которой товар возвращается обратно клиенту, а деньги перемещаются в направлении от клиента к кассиру.

Операции в режиме платежей.

При закрытии чека есть возможность оплатить одновременно следующими типами оплаты:

- наличным типом оплаты;
- электронным типом оплаты;
- предоплатами (авансами);
- постоплатами (кредитами);
- встречными предоставлениями (обмен).

При этом контролируется:

- сумма всех видов оплаты должна быть равна или превышать итог чека с учетом всех скидок;
- сумма видов оплаты, за исключением наличных, не должна превышать итог чека.

Клавиши выполнения операций



⇒ Клавиша ввода типа расчетной валюты.



⇒ Клавиша оплаты за наличные.



⇒ Клавиша оплаты по кредитной карте American Express.



⇒ Клавиша оплаты по кредитной карте Visa.



⇒ Клавиша оплаты по кредитной карте Euro Card.



⇒ Клавиша оплаты по кредитной карте Diners Club.



⇒ Клавиша оплаты по кредитной карте JCB CARD.



⇒ Клавиша безналичного вида оплаты.

Примечание:

1. Система содержит до 40 видов оплаты

2. Наименования видов оплат параметризуются



⇒ Клавиша оплаты тары/упаковки.



⇒ Клавиша подтверждения ввода информации

	⇒ Клавиша установки курсора в начало строки
	⇒ Клавиша установки курсора в конец строки
	⇒ Клавиша переключения режима алфавитных клавиш
	⇒ Клавиша русского/латинского алфавита
	⇒ Клавиша перемещения на одну строку вверх
	⇒ Клавиша перемещения на одну строку вниз
	⇒ Клавиша перемещения на один символ вправо
	⇒ Клавиша перемещения на один символ влево
	⇒ Клавиша листания на одну страницу вперед
	⇒ Клавиша листания на одну страницу назад
	⇒ Клавиша включения режима вставки символов
	⇒ Клавиша удаления текущего символа
	⇒ Клавиша удаления ошибочного ввода
	⇒ Клавиша удаления предыдущего символа

Раскладка клавиш на кассовой клавиатуре может меняться в соответствии с бизнес-логикой клиента.

Прямой платеж.

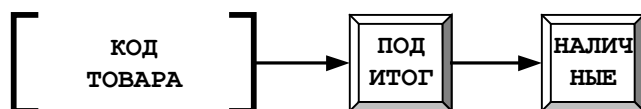

Зарегистрировав в чеке все товары, перейдите к режиму оплаты. Нажмите клавишу «Подитог», а затем «Наличные».

Оплата с выдачей сдачи.

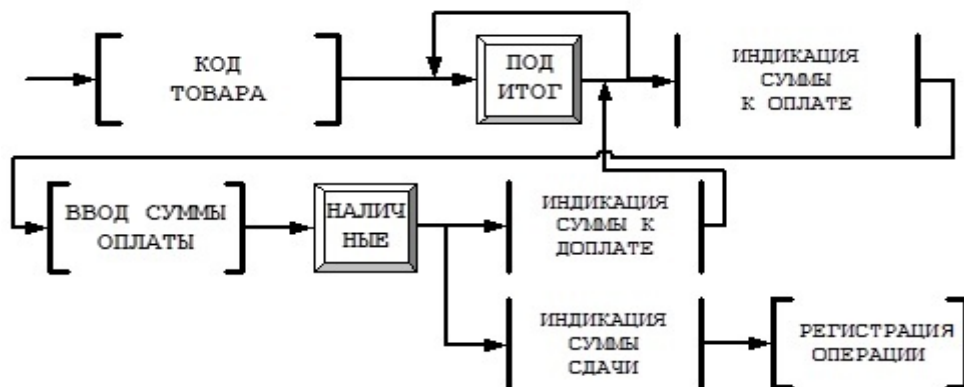

Для того чтобы посчитать сдачу по чеку, необходимо после нажатия на клавишу «Подитог» ввести сумму, переданную кассиру покупателем, и только после этого нажимать на клавишу «Ввод».

Оплата по кредитной карте.

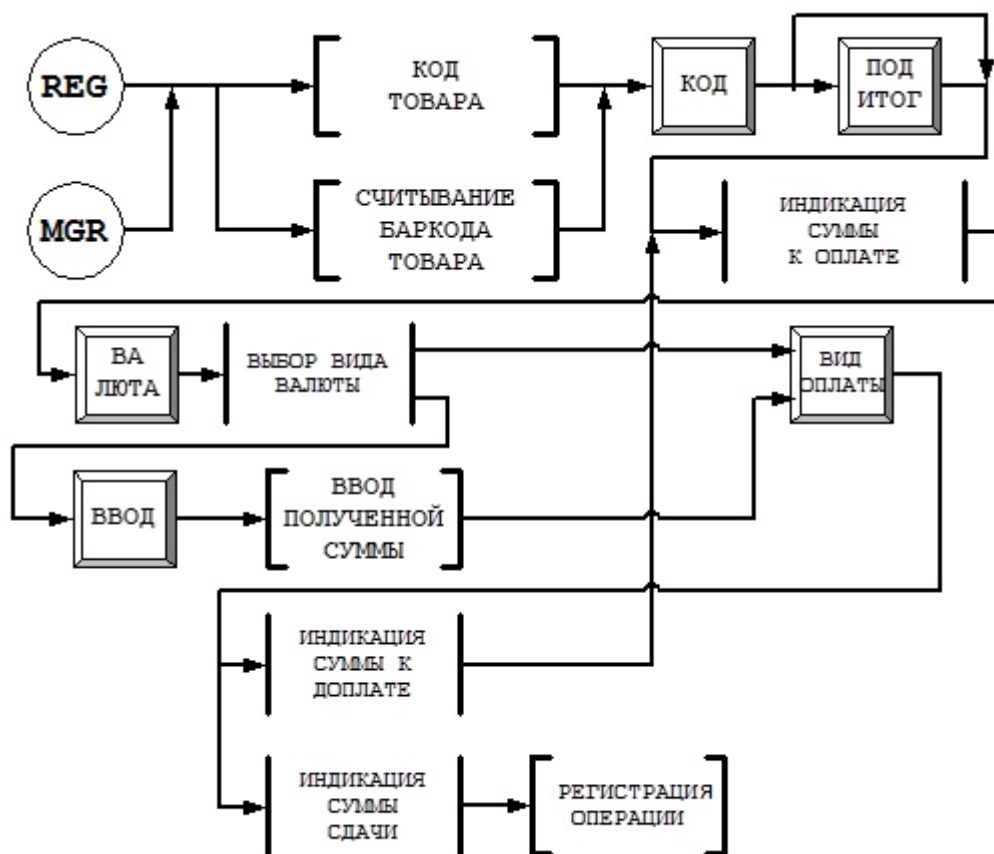

При оплате товара банковской картой или другим видом оплаты, отличным от вида платежа «Наличные», действия подразделяются на 2 группы.

1. Действия при оплате любым видом оплаты, отличным от оплаты наличными деньгами или платежной картой, связанной с авторизационным модулем, такие же, как при

оплате прямого платежа наличными суммами. При этом режим сдачи, как правило, заблокирован.

2. Действия при оплате товара платежной картой с использованием кассового авторизационного модуля следующие:

2.1. После регистрации продаж нажмите клавишу, соответствующую платежной карте, например, “VIZA”;

2.2. Если авторизация осуществляется через сервер авторизации, то подтвердите автоматический тип авторизации, нажав клавишу “ВВОД”. При успешном выполнении авторизации выполнится п. 2.6.

2.3. Если код авторизации будет запрашиваться по телефону, то надо перейти к пункту меню “Голосовая”, нажмите «Ввод».

2.4. Проведите кредитную карту через считыватель кредитных карт или выполните ручной ввод кредитной карты – ее номер, затем срок действия кредитной карты, «Ввод».

2.5. Введите полученный по телефону код голосовой авторизации, (это число двух, четырех или шестизначное), нажмите «Ввод»;

2.6. На принтере печатаются четыре чека: первый чек - товарный, три последующих чека - чеки авторизации. Клиент должен поставить свою подпись на чеках авторизации. Один чек операции выдается клиенту вместе с товарным чеком, а два оставшихся чека операции кассир оставляет у себя.

Смешанная оплата.

Иногда покупатель нуждается в услуге, которая позволила бы оплатить покупку разными видами оплаты. С помощью ККТ можно оплатить покупку, используя несколько вариантов оплаты – так называемую, смешанную оплату.

Если покупатель желает оплатить покупку частично наличными, частично кредитной картой или другим платежным средством, то действия кассира должны быть следующими:

- ввести сумму оплаты, нажать клавишу вида оплаты;
- ввести следующую сумму и следующий вид оплаты;
- продолжать действовать так же до тех пор, пока сумма оплаты не будет приравнена к сумме итога по чеку.

Рекомендуется оплату наличными производить в конце операции.

К смешанной оплате можно отнести так же оплату наличными в разных валютах. При соответствующих настройках кассы сдачу можно так же выдавать и регистрировать в чеке в разных валютах.

Дополнительные операции

Клавиши выполнения операций



⇒ Клавиша открытия денежного ящика.



⇒ Клавиша ввода клиента.



⇒ Клавиша ввода **продавца** (далее по тексту, в зависимости от варианта использования ККТ, **официант**)



⇒ Клавиша вызова информационной системы



⇒ Клавиша повторной печати чека.

Информация о товаре.

В системе можно получить информацию о товаре. Для этого нажимается клавиша «Информация», в появившемся окне предлагается отсканировать товар. На экране появится сообщение «Купить» или «Заккрыть»

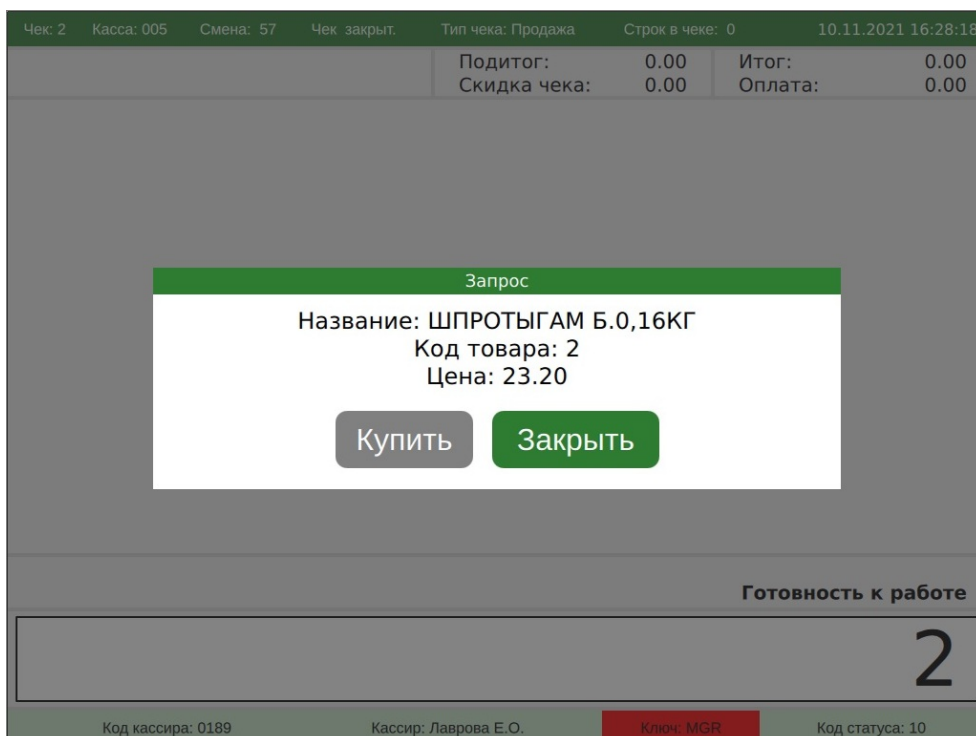

Открытие денежного ящика

Если ПТК настроен таким образом, что система не позволяет работать с открытым денежным ящиком, то для его открытия вне режима продаж используется клавиша «Денежный ящик». После нажатия на клавишу денежный ящик открывается.

Продавец

Для учета продаж по продавцам перед началом регистрации продаж введите код продавца и нажмите на клавишу «Продавец».

Касса может быть настроена таким образом, что без обязательного ввода продавца невозможно начать формирование чека продаж.

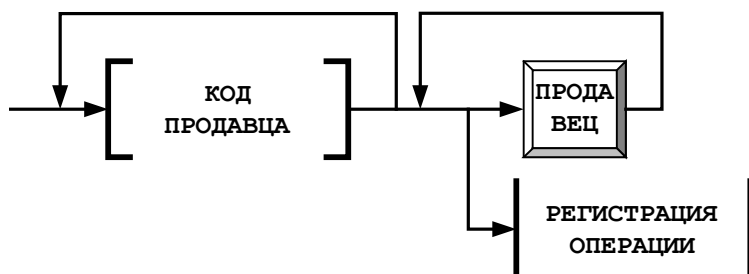

Клиент

Работа с клиентом может производиться по двум клавишам «Клиент» и «Дисконтная карта». По клавише «Клиент» вводится код клиента вручную для того, чтобы вызвать персональную скидку клиента.

По клавише «Дисконтная карта» вводится вручную код дисконтной карты в случае, если ее невозможно прочитать считывателем.

Код клиента по клавише «Клиент» можно вводить как в начале чека, так и после подведения итоговой суммы покупки. Для этого введите код клиента, нажмите на клавишу «Клиент», после чего можно переходить к оплате.

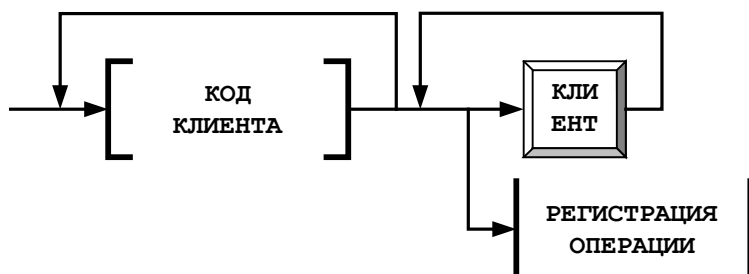

При использовании клавиши «Дисконтная карта» сначала надо нажать указанную клавишу, затем ввести код карты, нажать клавишу «Ввод».

Касса может быть настроена таким образом, что клавиатурный ввод по клавише «Дисконтная карта» может быть запрещен, и карточку можно будет прочитать только через считыватель. В этом случае карточка прочитывается после формирования товарных строк и нажатия клавиши «Подитог».

В данном случае, если карта не читается, в силу могут вступить административные меры, такие, как, например, «отказ от чека».

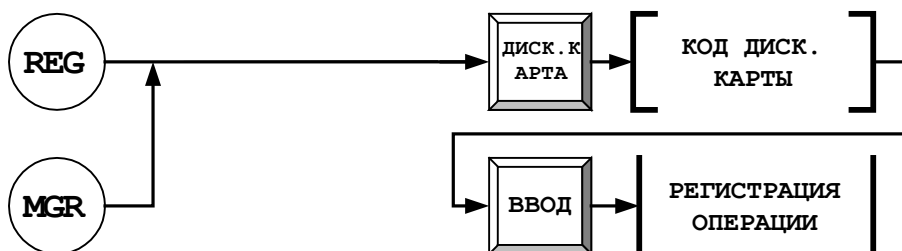

Касса может быть настроена таким образом, что вслед за основным чеком продаж автоматически печатается «Чек клиента», содержащий в себе только итоговую сумму покупки.

Повтор чека

Данная операция позволяет повторить печать последнего чека. Нажмите на клавишу «Повтор чека», распечатается его дубликат (функция регистратора).

Работа ККТ в режиме вне продаж.

Управление базой.

В данном режиме работы ККТ оператору предоставляется возможность управлять базой данных ККТ. С помощью клавиш редактирования и ввода информации можно просматривать и редактировать следующие справочники:

- группы товаров;
- товары;
- кассиры;
- продавцы;
- валюты;
- отделы;
- клиенты.

Ниже представлено рабочее окно режима ККТ “Управление базой”. С помощью клавиш управления курсором можно выбрать интересующий Вас справочник.



Работа со справочником “Группы товаров”.

Справочник групп товаров позволяет отслеживать торговый оборот, количество проданной продукции и посещаемость (частота обращений) по группам. Статистическая информация обновляется в реальном времени. Ниже представлено окно списка групп товаров, отображающее поле кода и поле наименование группы товаров.

Код Группы	Название
001	Гастрономия
002	Кондит. изделия
003	
004	
005	
006	
007	
008	
009	

Перемещение: Клавиши перемещения, Ввод - Выбор, Выход - Отказ
 Новая запись: Вставка/Ins, Удаление: Уда/Del

Добавление новой группы товаров.

1. Нажмите клавишу “Вставка” клавиатуры ККТ в окне просмотра списка групп товаров.
2. Убедитесь в том, что на экране отображено диалоговое окно редактирования записей справочника по группам товаров.

Код группы: 001

Наименование : Гастрономия

СЕКТОР/ОТД. СЕКЦИЯ Гастроном

НАЛОГ ТОВА 01

Запись N 1 / 99
 Дата 15/03/01

Введите наименование группы

3. С помощью цифровых клавиш, введите код группы. Код группы может принимать значения от “001” до “999”
4. Нажмите клавишу “Ввод”. Курсор переместится в строку ввода/редактирования наименования группы.
5. С помощью алфавитно-цифровых клавиш введите наименование группы.
6. Нажмите клавишу “Ввод”. Курсор переместится в строку выбора отдела.
7. С помощью клавиш перемещения на одну строку вверх/вниз выберите отдел, к которому относится данная группа товаров.

Внимание! Если справочник отделов пуст, вы не сможете выполнить привязку группы к отделу. В данном случае необходимо выполнить предварительное редактирование справочника отделов

8. Нажмите клавишу “Ввод”. Курсор переместится в строку выбора типа налога.
9. С помощью клавиш перемещения на одну строку вверх/вниз выберите вид налога.
10. Нажмите клавишу “Ввод”. Курсор переместится на изображение клавиши “Сохранить”. Нажмите клавишу “Ввод”, если желаете сохранить данную запись или, с помощью клавиш перемещения на один символ вправо/влево, установите курсор на изображение клавиши “Выход” и, нажатием клавиши ККТ “Ввод”, отмените ввод текущей записи.
11. Повторите п.п. 1-11 для всех вновь добавляемых групп.

Редактирование существующей записи в справочнике по группе товаров.

1. Нажмите клавишу “Ввод” клавиатуры ККТ в окне просмотра списка групп товаров.
2. Убедитесь в том, что на экран выведено диалоговое окно редактирования записей справочника по группам товаров.
3. С помощью клавиш управления установите курсор на редактируемое поле.
4. С помощью алфавитно-цифровых клавиш отредактируйте требуемое поле.
5. С помощью клавиш перемещения курсора ККТ установите курсор на изображение клавиши “Сохранить”.
6. Нажмите клавишу “Ввод”, если желаете сохранить данную запись или, с помощью клавиш горизонтального перемещения курсора, установите курсор на изображение клавиши “Выход” и, нажатием клавиши ККТ “Ввод”, отмените введенные изменения для текущей записи
7. Повторите п.п. 1-6 для всех интересующих вас групп.

Удаление существующей записи в справочнике по группе товаров.

1. С помощью клавиш вертикального перемещения курсора установите его на удаляемое поле в окне просмотра списка групп товаров.
2. Нажмите клавишу “Удаление”.
3. Подтвердите, либо отмените выполняемую операцию, когда будет выведено диалоговое окно подтверждения/отмены.
4. Повторите п.п. 1-3 для всех удаляемых групп товаров.

Поиск существующей записи в справочнике по группе товаров.

1. Нажмите клавишу “Начало” клавиатуры ККТ в окне просмотра списка групп товаров.
2. В дополнительном диалоговом окне, с помощью клавиш горизонтального перемещения курсора, выберите элемент меню “Поиск”.
3. Введите код группы, которая вас интересует.
4. Нажмите клавишу “Ввод”.
5. Если запись по группе, которую вы ищете, существует в данном справочнике, в окне просмотра списка групп товаров курсор разместится в строке, имеющей искомый номер группы, иначе – будет выведено сообщение “Запись отсутствует!”.

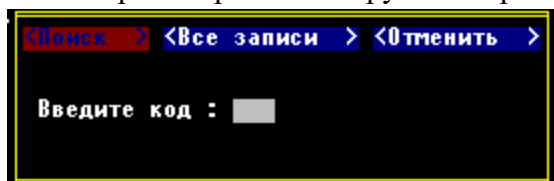

Работа со справочником “Товары”.

Файл товаров предназначен для ввода и хранения информации, связанной с продаваемым товаром. В файле товаров хранится следующая информация:

- ◆ код товара;
- ◆ наименование (до 20 символов);
- ◆ Расширенное наименование товаров
- ◆ розничная цена;
- ◆ статус товара (товар с фиксированной ценой или свободной, т.е. устанавливаемой в момент продажи, весовой товар, свойства товаров описаны с документации на спул);
- ◆ код налога (устанавливается соответствующая ставка НДС);
- ◆ код группы (код группы, к которой относится данный товар).

Кроме этих параметров, в файле товаров хранится статистическая информация о торговом обороте, количестве проданной продукции и частоте обращений по каждому товару. Статистическая информация обновляется в реальном времени.

Рабочие экраны режима “Товары” представлены ниже.

Код товара	Наименование	Цена
	ТОВАР 1	12.50
2	ТОВАР 2	18.80
3	ТОВАР 3	42.50
4	ТОВАР 4	1.56
5	ТОВАР 5	1245.00
6	Товар 6	5.00
7	Товар 7	2.32
8000100101721	GLUE STICK	8.50
9023800661098	KORES FLUID	19.00

Перемещение: Клавиши перемещения, Ввод - Выбор, Выход - Отказ
 Новая запись: Вставка/Ins, Удаление: Уда/Del

Код товара:	1	Отпускная цена:	12.50
Наименование:	ТОВАР 1	ВАЛЮТА:	БАЗОВАЯ
Код группы:	001 Гастрономия	Цена:	Фиксированная
Код НДС:	01 ТОВА 01	<input type="checkbox"/> Штучный товар ?	
Отд/секция:	001 СЕКЦИЯ Гастроном	Количество:	-49.000

Сохранить Выход

Введите наименование товара

Добавление нового товара.

1. Нажмите клавишу “Вставка” клавиатуры ПТК в окне просмотра списка товаров.
2. Убедитесь в том, что на экран выведено диалоговое окно редактирования записей справочника по товарам. Курсор будет размещен в строке редактирования кода товара.
3. С помощью алфавитно-цифровых клавиш введите код товара.
4. Нажмите клавишу “Ввод”, подтверждая тем самым введенное значение. Курсор переместится на следующее поле ввода.
5. Выполните ввод наименования товара, кода группы товара, кода НДС.
6. Введите розничную цену.
7. Введите вид валюты, вид цены товара (фиксированная или свободная).
8. Отметьте, если необходимо, с помощью клавиши ККТ “Пробел” признак “Штучный товар?”.
9. Введите количество товара.
10. С помощью клавиш перемещения курсора ПТК установите курсор на изображение клавиши “Сохранить”.
11. Нажмите клавишу “Ввод”, если желаете сохранить данную запись или, с помощью клавиш горизонтального перемещения курсора, установите курсор на изображение клавиши “Выход” и, нажатием клавиши ККТ “Ввод”, отмените введенные изменения для текущей записи.
12. Повторите п.п. 1-11 для всех вновь вводимых товаров.

Редактирование существующей записи в справочнике по товарам.

1. В окне просмотра списка товаров поместите курсор на интересующей вас записи в списке товаров.
2. Нажмите клавишу “Ввод” клавиатуры ККТ в окне просмотра списка товаров.

3. Убедитесь в том, что на экран диалоговое окно редактирования записей справочника по товарам.
4. С помощью клавиш управления установите курсор на редактируемое поле.
5. С помощью алфавитно-цифровых клавиш отредактируйте требуемое поле.
6. С помощью клавиш перемещения курсора ККТ установите курсор на изображение клавиши “Сохранить”.
7. Нажмите клавишу “Ввод”, если желаете сохранить данную запись или, с помощью клавиш горизонтального перемещения курсора, установите курсор на изображение клавиши “Выход” и, нажатием клавиши ККТ “Ввод”, отмените введенные изменения для текущей записи.
8. Повторите п.п. 1-7 для всех интересующих вас товаров.

Удаление существующей записи в справочнике по товарам.

1. С помощью клавиш вертикального перемещения курсора установите его на удаляемое поле в окне просмотра списка товаров.
2. Нажмите клавишу “Удаление”.
3. Подтвердите, либо отмените выполняемую операцию, когда будет выведено диалоговое окно подтверждения/отмены.
4. Повторите п.п. 1-3 для всех удаляемых товаров.

Работа со справочником “Кассиры”.

Справочник по кассирам необходим для ввода и хранения информации, связанной с работой и деятельностью кассиров. Данный справочник хранит следующую редактируемую информацию:

- ◆ код кассира (вводится и хранится индивидуальный код кассира);
- ◆ наименование (Ф.И.О. кассира);
- ◆ пароль кассира (индивидуальный пароль кассира).

Кроме этого, в справочнике по кассирам имеются следующая информация по кассирам, которая отражает их деятельность: количество и общие суммы по каждому кассиру по следующим функциям:

- вид оплаты;
- скидки;
- модификация и отмена;
- кассовые операции.

Статистическая информация обновляется при закрытии кассира.

Рабочие экраны режима редактирование справочника по кассирам представлены ниже.

Код кассира	Ф.И.О. кассира	Пароль кассира
0002	СЕМЕНОВА Т.	11
0002	ПЕТРОВА И.	22

Перемещение: Клавиши перемещения, Ввод - Выбор, Выход - Отказ

Новая запись: Вставка/Ins, Удаление: Удл/Del

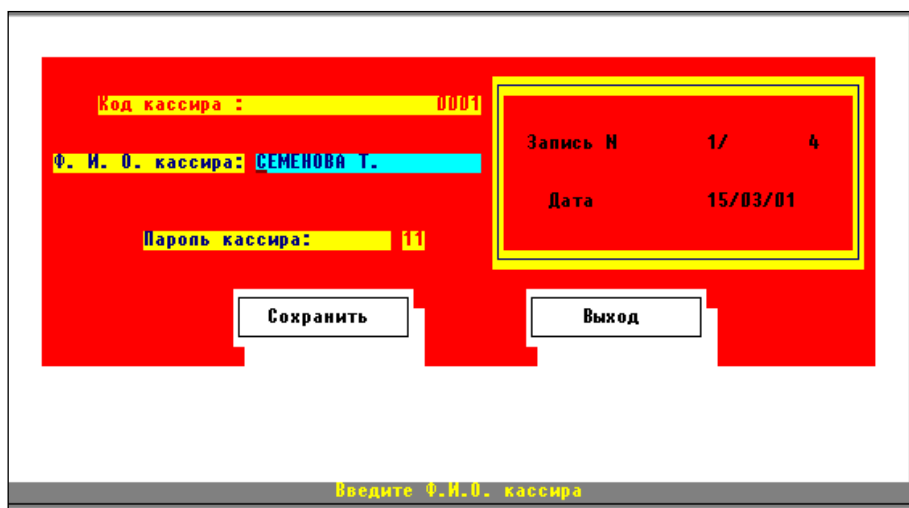

Добавление нового кассира.

1. Нажмите клавишу “Вставка” клавиатуры ПТК в окне просмотра списка кассиров.
2. Убедитесь в том, что на экран выведено диалоговое окно редактирования записей справочника по кассирам. Курсор будет размещен в строке редактирования кода кассира.
3. С помощью цифровых клавиш введите код кассира.
4. Аналогично вводу наименования в справочниках по группам товаров или по товарам, выполните ввод Ф.И.О. кассира.
5. С помощью цифровых клавиш введите пароль кассира (если необходимо).
6. С помощью клавиш перемещения курсора ККТ установите курсор на изображение клавиши “Сохранить”.
7. Нажмите клавишу “Ввод”, если желаете сохранить данную запись или, с помощью клавиш горизонтального перемещения курсора, установите курсор на изображение клавиши “Выход” и, нажатием клавиши ПТК “Ввод”, отмените введенные изменения для текущей записи.
8. Повторите п.п. 1-7 для всех вновь вводимых кассиров.

Редактирование существующей записи в справочнике по кассирам.

1. В окне просмотра списка кассиров поместите курсор на интересующей вас записи.
2. Нажмите клавишу “Ввод”.
3. Убедитесь в том, что на экран выведено диалоговое окно редактирования записей справочника по кассирам, а курсор находится в строке редактирования Ф.И.О. кассира.
4. С помощью клавиш управления переместите курсор на редактируемое поле.
5. С помощью алфавитно-цифровых клавиш отредактируйте требуемое поле.
6. С помощью клавиш перемещения курсора ПТК установите курсор на изображение клавиши “Сохранить”.
7. Нажмите клавишу “Ввод”, если желаете сохранить данную запись или, с помощью клавиш горизонтального перемещения курсора, установите курсор на изображение клавиши “Выход” и, нажатием клавиши ПТК “Ввод”, отмените введенные изменения для текущей записи.
8. Повторите п.п. 1-7 для всех интересующих вас кассиров.

Удаление существующей записи в справочнике по кассирам.

1. С помощью клавиш вертикального перемещения курсора установите его на удаляемое поле в окне просмотра списка кассиров.
2. Нажмите клавишу “Удаление”.
3. Подтвердите, либо отмените выполняемую операцию, когда будет выведено диалоговое окно подтверждения/отмены.
4. Повторите п.п. 1-3 для всех удаляемых кассиров.

Работа со справочником “Продавцы”.

Справочник по продавцам необходим для ввода и хранения информации, связанной с работой и деятельностью продавцов. Справочник хранит следующую редактируемую информацию:

- ◆ код продавца;
- ◆ наименование (Ф.И.О. продавца).

Кроме этого, в файле продавцов хранится следующая информация по продавцам, которая отражает их деятельность: количество и общие суммы по каждому продавцу по следующим функциям:

- вид оплаты
- скидки
- модификация и отмена
- кассовые операции

Статистическая информация обновляется при закрытии кассира.

Рабочие экраны режима редактирование справочника по продавцам представлены ниже.

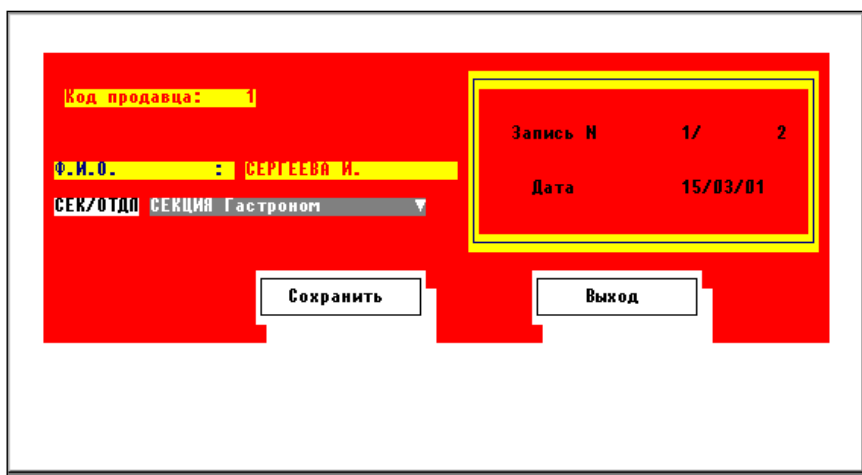
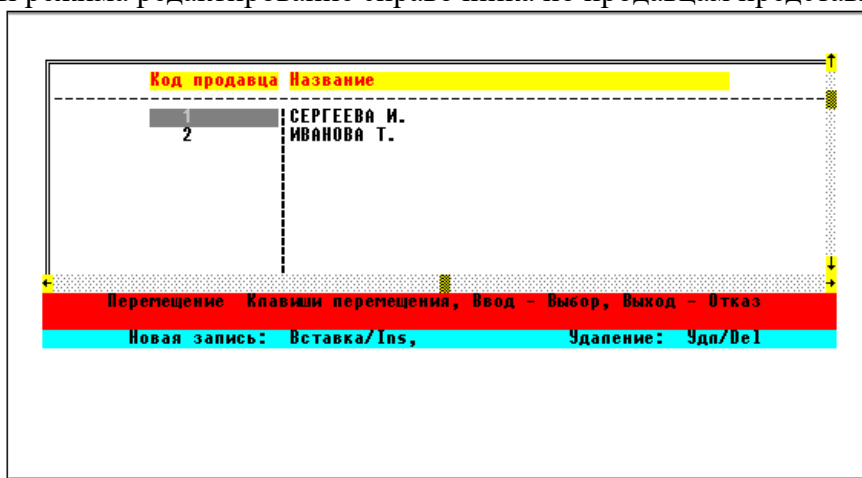

Работа со справочником “Валюты”.

Справочник по валютам содержит данные о валютах, используемых на ККТ для хранения информации о цене товара, а также при выполнении денежных расчетов с населением. Справочник содержит следующую редактируемую информацию:

- ◆ код валюты;
- ◆ наименование валюты;
- ◆ символ валюты;

◆ курс валюты

Код валют	Наименование	Обозначение	Курс
00	РУБЛИ	РУБ	1.0000
01	Доллар США	USD	28.6800
02	Фр. франк	FFR	6.2300
03	Нем. марка	DM	12.6000
04	DEUISE 04	004	1.0000
05	DEUISE 05	005	1.0000
06	DEUISE 06	006	1.0000
07	DEUISE 07	007	1.0000
08	DEUISE 08	008	1.0000

Перемещение: Клавиши перемещения, Ввод - Выбор, Выход - Отказ
 Новая запись: Вставка/Ins, Удаление: Удл/Del

Код валюты : 01

Название: Доллар США

Символ валюты: USD

Курс валюты: 28.6800

Запись N 2 / 11

Дата 15/03/01

Сохранить Выход

Введите название валюты

Добавление новой валюты.

1. Нажмите клавишу “Вставка” клавиатуры ККТ в окне просмотра списка валют.
2. Убедитесь в том, что на экран выведено диалоговое окно редактирования записей справочника по валютам, а курсор находится в строке ввода кода валюты.
3. Цифровыми клавишами введите код валюты (допустимое значение кода налога от “001” до “999”).
4. Нажмите клавишу “Ввод”. Курсор переместится в строку редактирования названия валюты.
5. Алфавитно-цифровыми клавишами введите наименование валюты и нажмите клавишу “Ввод”. Курсор переместится в строку редактирования символьного наименования валюты.
6. Алфавитно-цифровыми клавишами введите символьное наименование валюты и нажмите клавишу “Ввод” Курсор переместится в строку редактирования курса валюты.
7. Цифровыми клавишами введите курс валюты. Нажмите клавишу “Ввод”.
8. С помощью клавиш перемещения установите курсор на изображении клавиши “Сохранить”.
9. Нажмите клавишу “Ввод”, если желаете сохранить данную запись или, с помощью клавиш горизонтального перемещения на один символ вправо или влево, установите курсор на изображении клавиши “Выход” и, нажатием клавиши ККТ “Ввод”, отмените введенные изменения для текущей записи.
10. Повторите п.п. 1-9 для всех вновь вводимых курсов валют.

Изменение информации о валюте.

1. В окне просмотра списка валют установите курсор на интересующую вас запись (строку).
2. Нажмите клавишу “Ввод”.
3. Убедитесь в том, что на экран выведено диалоговое окно редактирования записей справочника по валютам, а курсор находится в строке ввода названия валюты.
4. Клавишами редактирования и ввода информации переместите курсор в требуемое поле редактирования.
5. Введите изменения. Нажмите клавишу “Ввод”.
6. С помощью клавиш перемещения установите курсор на изображение клавиши “Сохранить”.
7. Нажмите клавишу “Ввод”, если желаете сохранить данную запись или, с помощью клавиш горизонтального перемещения на один символ вправо или влево, установите курсор на изображение клавиши “Выход” и, нажатием клавиши ККТ “Ввод”, отмените введенные изменения для текущей записи.
8. Повторите п.п. 1-7 для других видов валют.

Удаление существующей записи в справочнике по валютам.

1. С помощью клавиш вертикального перемещения курсора установите его на удаляемое поле в окне просмотра списка валют.
2. Нажмите клавишу “Удаление”.
3. Подтвердите, либо отмените выполняемую операцию, когда будет выведено диалоговое окно подтверждения/отмены.
4. Повторите п.п. 1-3 для всех удаляемых валют.

Работа со справочником “Отделы”.

Справочник по отделам содержит следующую редактируемую информацию:

- ◆ код или номер отдела;
- ◆ наименование отдела.

Код/Номер секции/отдела	Название секции/отдела
001	СЕКЦИЯ Гастроном
002	СЕКЦИЯ Бакалея/Конд
003	СЕКЦИЯ 003
004	СЕКЦИЯ 004
005	СЕКЦИЯ 005
006	СЕКЦИЯ 006
007	СЕКЦИЯ 007
008	СЕКЦИЯ 008
009	СЕКЦИЯ 009

Перемещение Клавиши перемещения, Ввод - Выбор, Выход - Отказ

Новая запись: Вставка/Ins, Удаление: Уда/Del

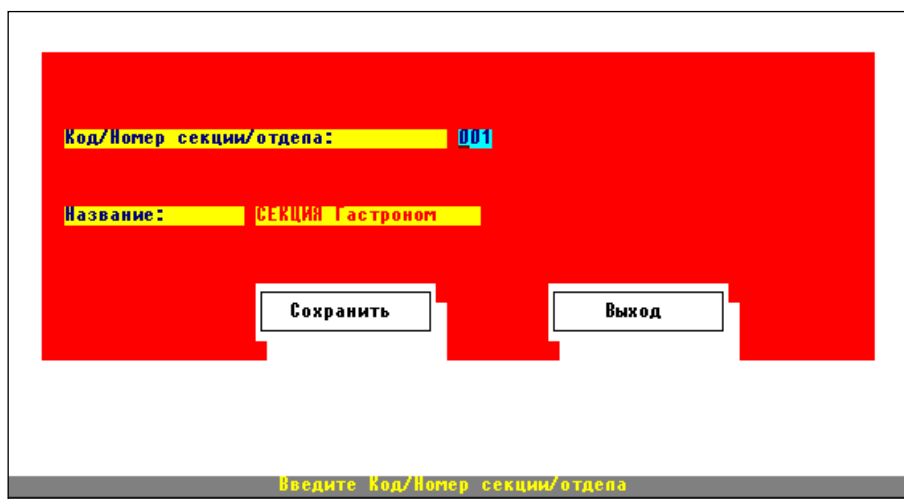

Добавление новой записи в справочник по отделам.

1. Нажмите клавишу “Вставка” клавиатуры ККТ в окне просмотра списка отделов (см. **Рис. 7-15**).
2. Убедитесь в том, что на экран выведено диалоговое окно редактирования записей справочника по отделам (см. **Рис. 7-16**), а курсор находится в строке ввода названия отдела.
3. Цифровыми клавишами введите код отдела (допустимое значение кода отдела от “01” до “99”).
4. Нажмите клавишу “Ввод”. Курсор переместится в строку редактирования названия отдела.
5. Алфавитно-цифровыми клавишами введите наименование отдела и нажмите клавишу “Ввод”.
6. С помощью клавиш перемещения установите курсор на изображение клавиши “Сохранить”.
7. Нажмите клавишу “Ввод”, если желаете сохранить данную запись или, с помощью клавиш горизонтального перемещения на один символ вправо или влево, установите курсор на изображение клавиши “Выход” и, нажатием клавиши ККТ “Ввод”, отмените введенные изменения для текущей записи.
8. Повторите п.п. 1-7 для всех вновь вводимых отделов.

Изменение информации об отделах.

1. В окне просмотра списка отделов установите курсор на интересующую вас запись (строку).
2. Нажмите клавишу “Ввод”.
3. Убедитесь в том, что на экран выведено диалоговое окно редактирования записей справочника по отделам (см. **Рис. 7-16**), а курсор находится в строке ввода названия отдела.
4. Клавишами редактирования и ввода информации переместите курсор в требуемое поле редактирования.
5. Введите изменения. Нажмите клавишу “Ввод”.
6. С помощью клавиш перемещения установите курсор на изображение клавиши “Сохранить”.
7. Нажмите клавишу “Ввод”, если желаете сохранить данную запись или, с помощью клавиш горизонтального перемещения на один символ вправо или влево, установите курсор на изображение клавиши “Выход” и, нажатием клавиши ККТ “Ввод”, отмените введенные изменения для текущей записи.
8. Повторите п.п. 1-7 для других отделов.

Удаление существующей записи в справочнике по отделам.

1. С помощью клавиш вертикального перемещения курсора установите его на удаляемое поле в окне просмотра списка отделов.
2. Нажмите клавишу “Удаление”.

3. Подтвердите, либо отмените выполняемую операцию, когда будет выведено диалоговое окно подтверждения/отмены.
4. Повторите п.п. 1-3 для всех удаляемых отделов.

Работа со справочником “Клиенты”.

Справочник по клиентам содержит следующую редактируемую информацию:

- ◆ индивидуальный номер клиента;
- ◆ наименование клиента;
- ◆ величина скидки.

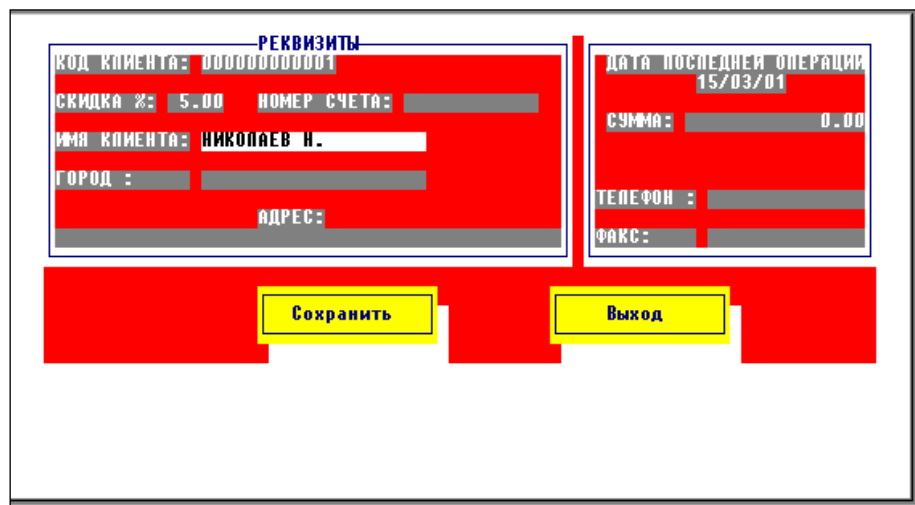
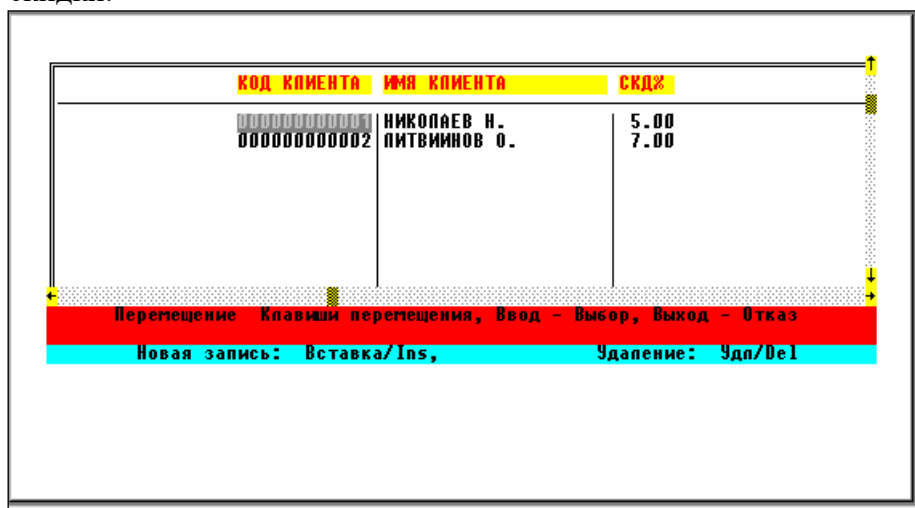

Добавление нового клиента.

1. Нажмите клавишу “Вставка” клавиатуры ККТ в окне просмотра списка клиентов.
2. Убедитесь в том, что на экран выведено диалоговое окно редактирования записей справочника по клиентам (см. **Рис. 7-18**). Курсор будет размещен в строке редактирования кода клиента.
3. С помощью алфавитно-цифровых клавиш введите код клиента.
4. Нажмите клавишу “Ввод”, подтверждая тем самым введенное значение. Курсор переместится на следующее поле ввода.
5. Выполните ввод скидки клиенту, номера счета клиента, идентификатора клиента, города, адреса, номера телефона и факса.
6. С помощью клавиш перемещения курсора ККТ установите курсор на изображение клавиши “Сохранить”.

7. Нажмите клавишу “Ввод”, если желаете сохранить данную запись или, с помощью клавиш горизонтального перемещения курсора, установите курсор на изображение клавиши “Выход” и, нажатием клавиши ККТ “Ввод”, отмените введенные изменения для текущей записи.
8. Повторите п.п. 1-11 для всех вновь вводимых клиентов.

Редактирование существующей записи в справочнике по клиентам.

1. В окне просмотра списка товаров поместите курсор на интересующей вас записи в списке клиентов.
2. Нажмите клавишу “Ввод” клавиатуры ККТ в окне просмотра списка клиентов.
3. Убедитесь в том, что на экран диалоговое окно редактирования записей справочника по товарам (см. **Рис. 7-18**).
4. С помощью клавиш управления установите курсор на редактируемое поле.
5. С помощью алфавитно-цифровых клавиш отредактируйте требуемое поле.
6. С помощью клавиш перемещения курсора ККТ установите курсор на изображение клавиши “Сохранить”.
7. Нажмите клавишу “Ввод”, если желаете сохранить данную запись или, с помощью клавиш горизонтального перемещения курсора, установите курсор на изображение клавиши “Выход” и, нажатием клавиши ККТ “Ввод”, отмените введенные изменения для текущей записи.
8. Повторите п.п. 1-7 для всех интересующих вас клиентов.

Удаление существующей записи в справочнике по товарам.

1. С помощью клавиш вертикального перемещения курсора установите его на удаляемое поле в окне просмотра списка клиентов.
2. Нажмите клавишу “Удаление”.
3. Подтвердите, либо отмените выполняемую операцию, когда будет выведено диалоговое окно подтверждения/отмены.
4. Повторите п.п. 1-3 для всех удаляемых клиентов.

Операции внесения и инкассации.

Чек: 1	Касса: 005	Смена: 57	Чек закрыт.	Тип чека: Продажа	Строк в чеке: 0	10.11.2021 15:29:43
Подитог:		0.00	Итог:		0.00	
Скидка чека:		0.00	Оплата:		0.00	

Внесение

Введите сумму внесения
и нажмите "OK"

12

Готовность к работе

Код кассира: 0189 Кассир: Лаврова Е.О. **Ключ: MGR** Код статуса: 10

Чек: 2	Касса: 005	Смена: 57	Чек закрыт.	Тип чека: Продажа	Строк в чеке: 0	10.11.2021 15:30:53
Подитог:		0.00	Итог:		0.00	
Скидка чека:		0.00	Оплата:		0.00	

Инкассация

Введите сумму инкассации,
но не более 12.00 руб. и нажмите "OK"

12

Готовность к работе

Код кассира: 0189 Кассир: Лаврова Е.О. **Ключ: MGR** Код статуса: 10

Сервисное меню.

Чек: 5	Касса: 005	Смена: 56	Чек закрыт.	Тип чека: Продажа	Строк в чеке: 0	10.11.2021 13:05:42
			Подитог:	0.00	Итог:	0.00
			Скидка чека:	0.00	Оплата:	0.00

Сервисное меню 1.

Выберите функцию или нажмите
"Выход" для отмены:

- Переиндексация товаров
- Переиндексация клиентов
- Перезагрузка системы
- Выключение системы
- Выход

Готовность к работе

Код кассира: 0189	Кассир: Лаврова Е.О.	Ключ: MGR	Код статуса: 10
-------------------	----------------------	-----------	-----------------

Кассовые отчеты.

Отчеты выполняются в трёх режимах: обнуления, чтения и отчёт о закрытие дня по картам. Отчеты в режиме обнуления после печати приводят к нулю соответствующие счетчики. Отчеты в режиме чтения счетчиков не обнуляют. Основным отчетом, являющимся документом перед налоговой инспекцией, является отчет о выручке. Остальные отчеты содержат в себе справочную информацию в различных разрезах.

Функции чтения и обнуления результатов доступны из пунктов главного меню:

“Отчет без гашения” - для отчетов в режиме чтения (информационные)

“Отчет о закрытии смены” - для отчетов в режиме обнуления (суточный отчет об итогах сменных продаж для дальнейшего представления в налоговую инспекцию).

В фискальной кассе данная функция закрыта на пароль менеджера. Порядок ввода и изменения пароля описан в начале данной главы.

Ниже представлено рабочее окно ККТ при работе в режиме снятия кассовых отчетов. Имеется вертикальная линейка меню, содержащая четыре пункта:

X – отчёт - получение отчетов без обнуления кассовых счетчиков;

Z – отчёт - получение отчетов с обнулением кассовых счетчиков;

Закрытие дня по картам - получение отчётов по оплате по безналичному расчёту;

Выход – выход из режима получения отчетов.

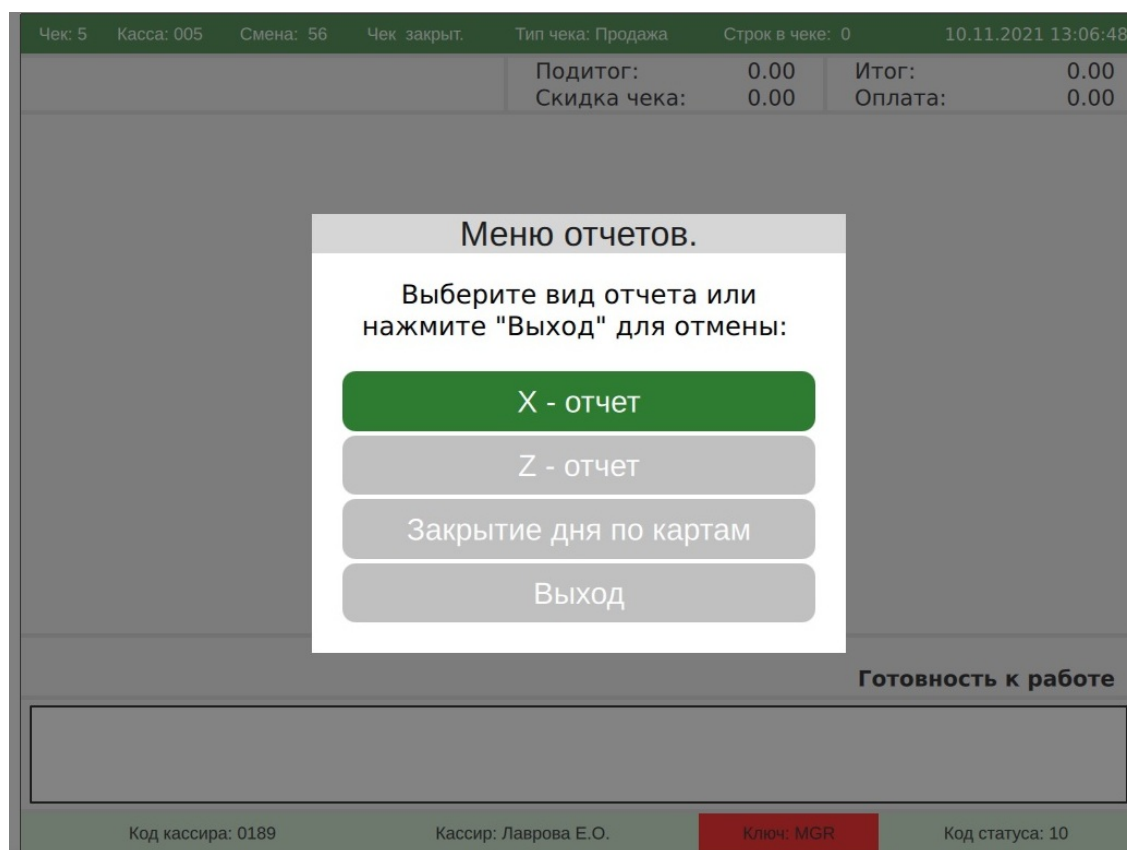

.Внимание! В режиме отчетов функции обнуления не действуют, и при попытке выполнить отчеты с обнулением выдается предупреждение о невозможности выполнения данной операции. В режиме кассовых отчетов доступны операции: как на чтение, так и на обнуление.

Обязательным отчетом, снимаемым в конце смены, является отчет о закрытии смены. При получении отчетов обнуления следует помнить, что отчет о закрытии смены (отчет о выручке) записывается в фискальный накопитель. Поскольку фискальный накопитель рассчитан на фиксированное количество записей, то каждый отчет

о закрытии смены уменьшает ресурс фискального накопителя. Однако, как минимум, один раз за смену должно быть проведено обнуление результатов.

Примечание. В процессе печати документов возможна ситуация, при которой выводимое число не может уместиться на отведенной ей строке. Следует иметь в виду, что в этом случае будет осуществлен перенос на следующую строку и печать продолжится с начала следующей строки.

Порядок выполнения работ при получении кассовых отчетов

1. Проверьте наличие чековой ленты в принтере ККТ достаточного объема для распечатки отчетных документов.
2. Войдите в один из режимов кассовых отчетов.
3. С помощью клавиш управления курсором выберите элемент меню соответствующий необходимому виду отчета.
4. Нажмите клавишу “Ввод” на клавиатуре ККТ.
5. Убедитесь в том, что ККТ начала формировать и печатать на принтере данного вида отчет. Дождитесь завершения печати отчета.
6. Выполните выход из режима кассовых отчетов через элемент меню “Выход”.